



LEDONIK
led . technik



LICHTKONZEPT

Business

Fitnesscenter

Einkaufscenter

Bahnstationen

Flughafen

Ausstellungsräume

Hotel

Öffentl. Gebäude wie
Krankenhäuser, Kinder- und
Seniorenheime ,

Museen

Arztpraxen,

Energieeffiziente und optimierte Beleuchtungslösungen für Ihre Räumlichkeiten



www.ledonik.de

LEDONIK
led . technik

Lineare Schienenbeleuchtung für Lichtschienensysteme



- Variable Grund- und Arbeitsplatzbeleuchtung. Track-Light Stromschienen-Leuchten sind geeignet für die Montage an den gängigen Stromschienen.
- LED-Schienenleuchten oder Tracklights - der ideale Ersatz für Halogenstrahler **weniger Energieverbrauch - mehr Leistung** werden gerne in den vorhandenen **Schienensystemen** in **Ausstellungsräumen, Schaufenster, Verkaufsräume, Galerien, Museen** u.v.m. verwendet
LED Lineare Tracklights geben **kein UV-Licht** ab, daher verbleichen angeleuchtete Objekte nicht und Kunststoffe werden nicht spröde.
Die Vorteile auf einen Blick:
- Schienenleuchten werden nur **handwarm**
- etwa **10-fach längere Lebensdauer** als Halogenstrahler
- Linear Track-Lights mit 1 Kontakt-Anschluss und Vorrichtung für einstellbaren 360° Winkel



TITANS LED Panel - Einbaulampen,
rund **9 Watt**



TITANS LED Panel - Einbaulampen, rund 9 Watt

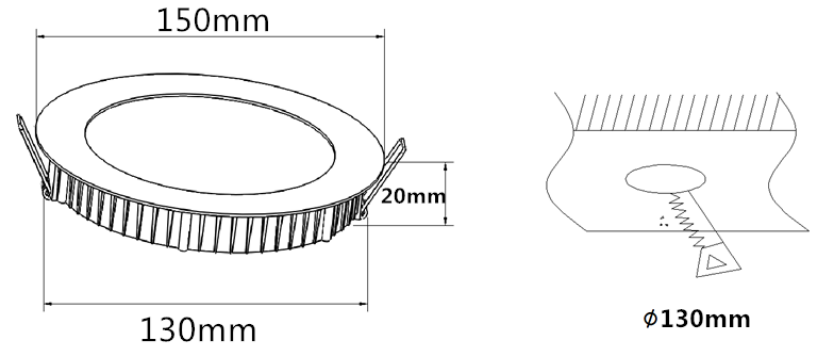





Diese flache Einbaupanel überzeugt mit hochwertigen Komponente, wie Edison LED Chips und Philips LED Netzteil.

Gibt ein homogenes Licht ab und schafft eine angenehme und beruhigende Lichtatmosphäre

LEDJONIK
led . technik

LED Dreamline Lichtbandsystem

Stellen Sie individuell Ihr DREAMLINE Lichtbandsystem zusammen: Es ist ein einfaches Stecksystem mit LED Modulen - bestehend aus

Bild		Beschreibung
		Tragschiene 1,50 M oder 3,00 M
		LED Module mit verschiedene Ausstrahlungswinkeln 25° beidseitig oder R & L einseitig, 30°, 60°, 90°, 120° NEU: kompatibel zu bestehenden Tragschienen von Siteco, Trilux, Ridi, Zumtobel, Philips, Ludwig
	oder	LE D Modul mit 120° Ausstrahlungswinkel, diffuse Abdeckung, für besseren Blendschutz



LED Dreamline Lichtbandsystem

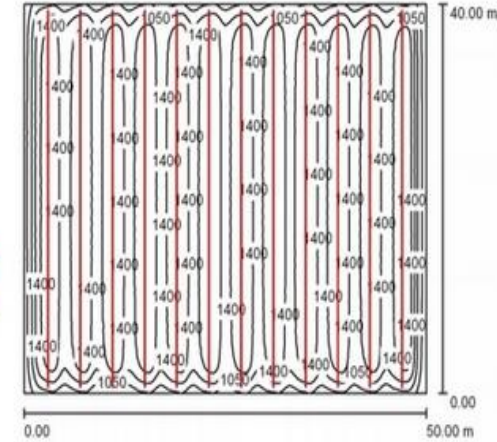
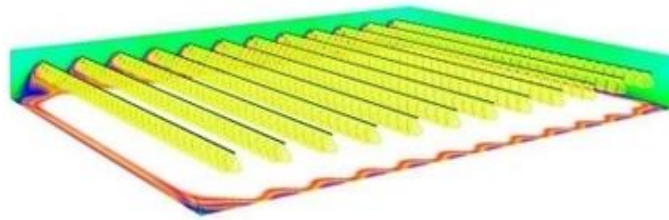
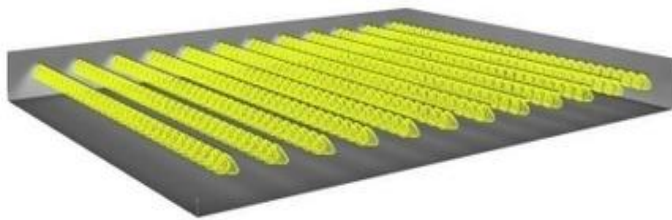

Deckenlampe Squarelle 15 / 18 / 29 / 38 Watt



· **Produktvorteile**

- Besticht durch das einfache und flache Design
- Angenehmes homogenes Licht
- Hochwertige Materialien
- Schafft eine angenehme, ruhige Lichtatmosphäre
- Dimmbar, 1-10 Dimmbar, integrierter Bewegungsmelder, Sicherheitsbeleuchtung—3Std., DALI-Steuerung, Farb-Tuning, Farb-switching

· **Anwendungsgebiete**

Ideal als Beleuchtung für Büro, Einkaufszentren, Sanitärräume und Garderobe, Flure, Seniorenheim, Krankenhaus, Gastronomie, Schulen , etc.

· **Produkteigenschaften**

- Anbauleuchte mit direkter Lichtführung
- Schutzart: IP44
- Schutzklasse: I (230 V AC)
- Gehäuse aus Alu-Druckguss in Weiß / Silber
- Abdeckung aus Polycarbonat

LEDONIK
led.technik

Runde LED Decken- und Wand Leuchte der LUNA Stripe - Serie



Das von LEDONIK entworfene LED-Lichtsystem für Deckenmontage ist in mehrfacher Hinsicht einzigartig und stellt ein bislang unbekanntes komplettes Sortiment an professioneller Bürobeleuchtung dar. Es bietet eine brillante, blendfreie Beleuchtung und damit perfekte Lichtverhältnisse für Ihre Arbeitsplätze.

Runde LED Decken- und Wand Leuchte der LUNA Stripe - Serie

Typ Größe: Ø350mm x 82mm – 70mm – 52mm

Aktuelles Konstant-LED-Netzteil

Eingangsspannung: 90-250V ~, 50 / 60Hz

Gesamtleistung: 18 Watt 1800lm + 29 Watt 2900lm + 38 Watt 3800lm

TÜV-Standard: CE und RoHs zertifiziert



Das LED-Lichtsystem ist ein spezielles Design für Decken- oder Wandmontage. Es ist ein patentiertes Design für blendfreie Lichtführung. Es wird viel in Haus, Hotel, Krankenhaus, Einkaufszentrum, Büro, Klassenzimmer und Konferenzräume verwendet.

LEDONIK
led . technik

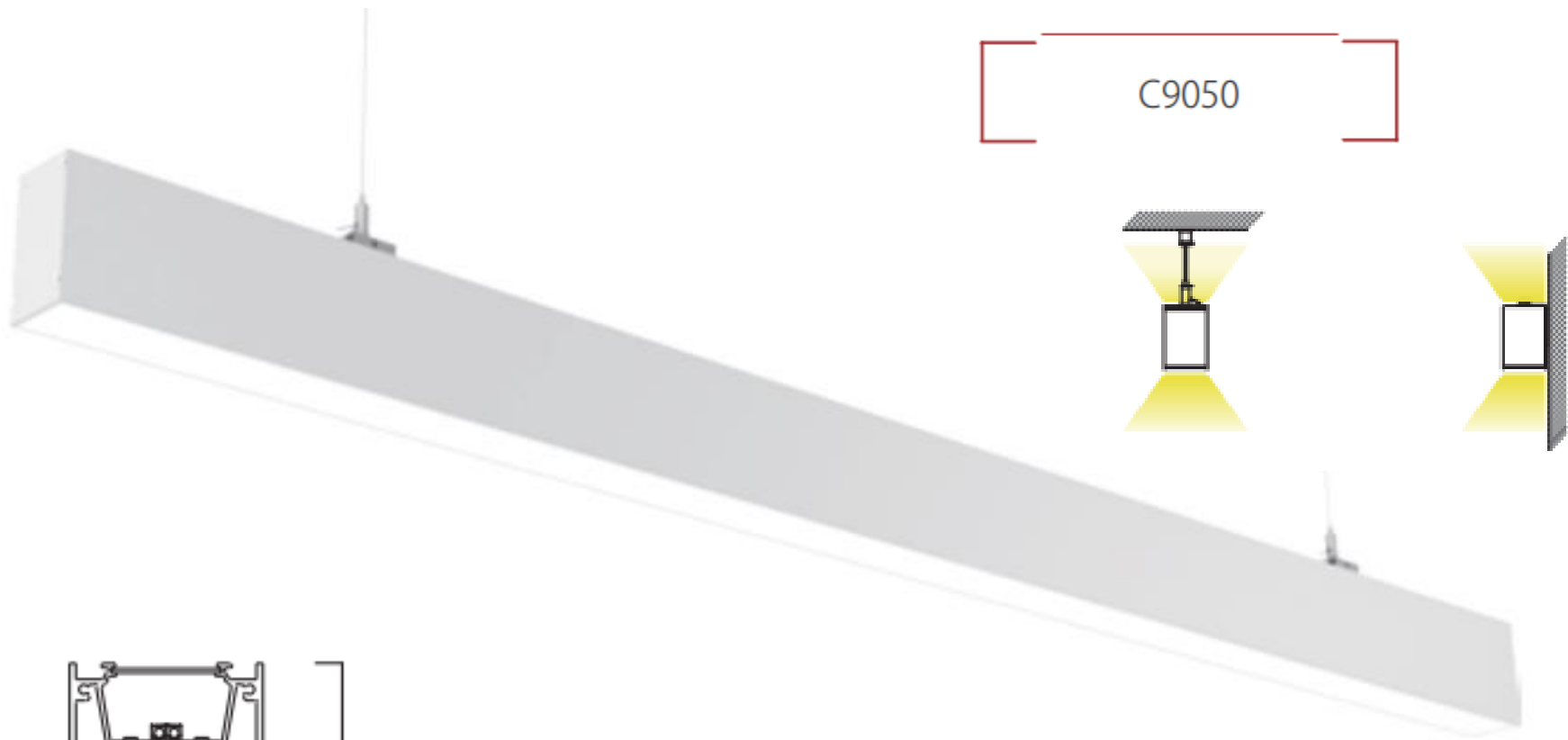

C9050

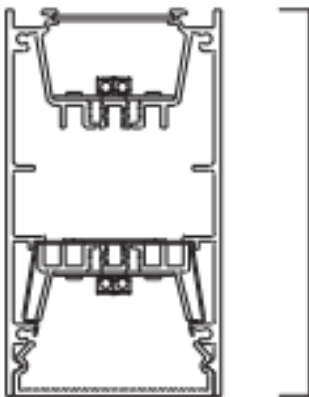

90mm

50mm



INSTALLATION

Profile Installation

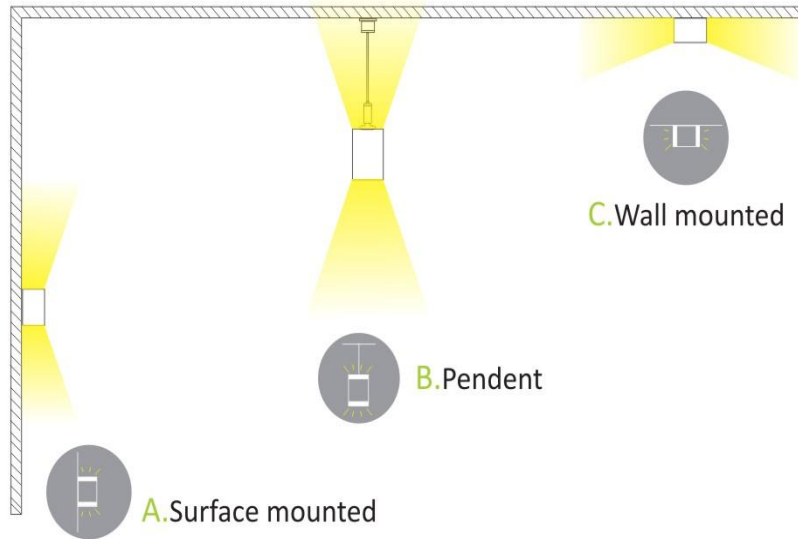

Installation Accessories



Mounted accessories

1. Mounting clips
2. Yellow bulge plug
3. Screws



Suspending accessories

- a. steel cables
 - b. yellow bulge plug
 - c. ycrews
 - d. holdingScrews
 - e. mounting caps
-



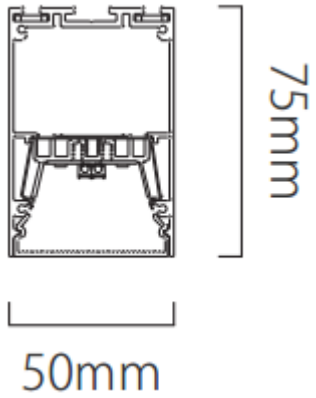
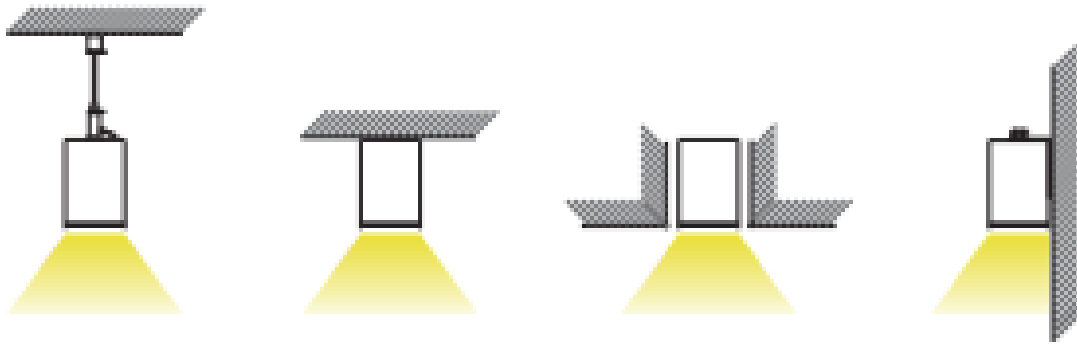



LED DOWNLIGHT-Meteor Serie N = Aufputzmontage

Bel.-Winkel: 24°/36°/45°/60°; Gehäusefarbe: Weiß, schwarz, grau, FW-In: CRI Ra>80/90, Spannung: 220-240V, 50-60Hz, 100-110lm/W, IP20, CREE COB, Lichtfarben: 3000K, 4000K, 5000K, EEC: A+, CE, RoHs



42-116-10WR	10 Watt	1000 lm	80xH82
42-116-12WR	12 Watt	1200 lm	104xH140



42-116-12SQ	12 Watt	1200 lm	80x80x82
42-116-15SQ	15 Watt	1500 lm	100x100x115

LED = Stromschienenstrahler

Beleuchtungswinkel: 24°, 36°, 45° 60°,

CRI Ra>80/Ra90;

Lichtfarben: 3000K, 4000K, 5000K,

Gehäusefarbe: Weiß, Schwarz, Grau

Dimmung: Triac, 1-10V, DALI

LED TYP: CREE COB



42-10W-SM80	10 Watt	1000lm	D80xH82mm
42-12W-SM104	12 Watt	1200lm	D104xH140mm
42-24W-SM-190	24 Watt	2400lm	D190xH178mm
42-30W-SM-190	30 Watt	3000 lm	D190xH178mm

LED Down Lights Rainbow IP65 - 40W / 45W



Produkt Name:	Rainbow IP65 LED Down Lights
Model:	Ledonik-DL-40W-8"-RAINBOW Ledonik-DL-45W-8"-RAINBOW
Power:	40W/45W
Lampengröße:	Ø 230 x H128mm
Ausschnitt-Größe	Ø 200mm
Gehäusefarbe	Weiß
Reflektorfarbe:	Weiß / schwarz / silber / golden / spiegel
Lampenfunktion	Fest
IP Grad	IP65
Lampenform:	rund
Material:	Aluminum
Eingangsspannung	AC230V 50HZ
LED Netzteil	PHILIPS / OSRAM / TRIDONIC
Dimmung (Optional):	Triac/1-10V/DALI (Optional)
Lichtquelle:	CREE COB LEDs
Lumen:	100-110LM/W
Lichtfarbe	2700K/3000K/3500K/4000K/5000K
Beleuchtungs-Winkel	45°
CRI:	≥80 / 90(Standard) & CRI >97 (Verfügbar)
Zertifikat	CE & RoHS
Garantie	4 Jahre

LED Down Lights Rainbow IP65 - 40W / 45W

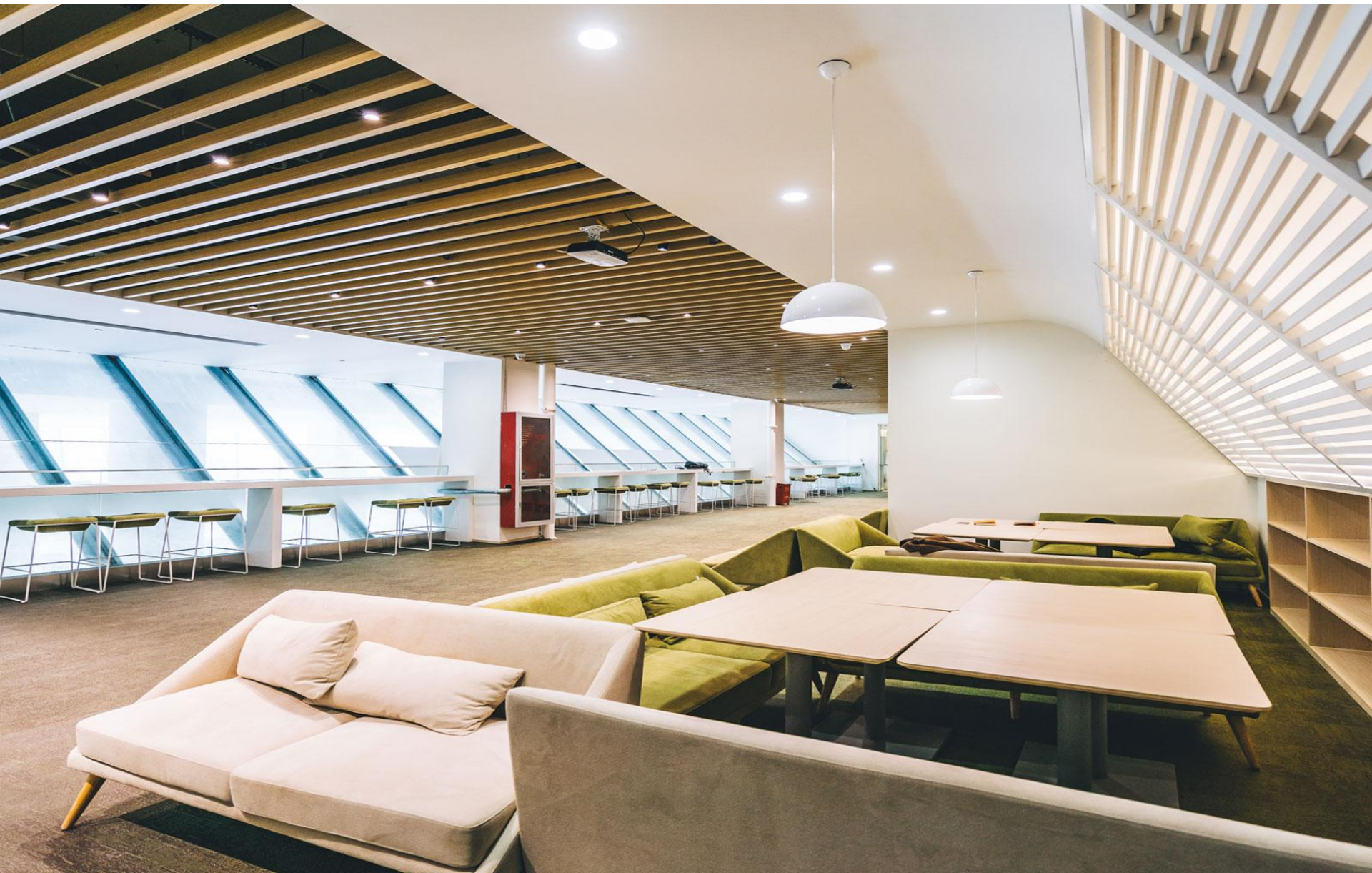

Attraktive Theken-Beleuchtung für den Lebensmittelbereich





Schienenstrahler für appetitlich einladende Lebensmittel

Schieneenstrahler für appetitlich einladende Lebensmittel

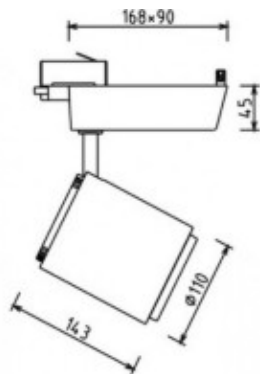

• 35W (AC85/265V, 50/60HZ)	Beam angle
3850 Lumen Ra>80/90	15°/20°/30°/40°/60°

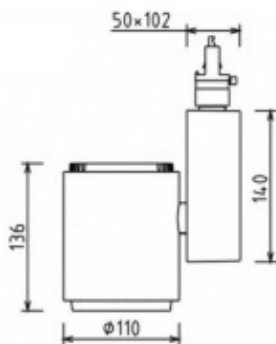

• 35W (AC85/265V, 50/60HZ)	Beam angle
3850 Lumen Ra>80/90	15°/20°/30°/40°/60°

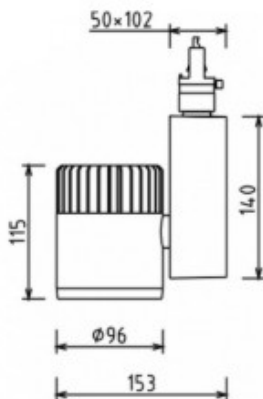

• 35W (AC85/265V, 50/60HZ)	Beam angle
3850 Lumen Ra>80/90	15°/20°/30°/40°/60°

Sie können mehrfach profitieren
Einzigartig in: Leistung / Design / Wirtschaftlichkeit
Wir stehen für Qualität – Sicherheit - Langlebigkeit

LEDONIK - Elektro-Fachbetrieb mit Schwerpunkt LED Technik bietet maßgeschneiderte Beleuchtungslösungen

Die richtige Beleuchtung in LED – wir gestalten Büros, Empfangshallen, Senioren- und Kinderheime, Krankenhäuser, Einkaufszentren, Verkaufsräume, Museen, Ausstellungen, Werkstätten, Tiefgaragen, Produktionshallen etc.

Seit mehr als 10 Jahren befassen wir uns mit der LED – Technologie, wir bieten Ihnen

professionelle und individuelle Lösungen für Ihre verschiedenen Anforderungen.

Sie legen großen Wert auf fundierte Beratung – bei LEDONIK können Sie sich darauf verlassen

Als Hersteller leistungsstarker LED Lichtsystemen unterstützen wir Sie bei der Optimierung Ihrer Beleuchtung in Ihrem Betrieb

Sie profitieren von unserem **umfangreichen Service** wie Projektierung, Berechnung, Beratung, Realisierung bis hin zu After Sales Support und ein faires Preis-Leistungsverhältnis, DALI-Schulung,

Wir gewähren bis zu **4 Jahre Garantie** auf unsere Lampen

Keine Sorge, wir lassen Sie auch nach der Garantiezeit nicht im Dunkeln sitzen

In regelmäßigen Abständen werden unser Lampen durch die Bundesnetzagentur geprüft.

Sicherheit hat für uns die oberste Priorität, selbstverständlich sind unsere Leuchten nach **EU-Standard** (mit TÜV-GS, VDE, CE, RoHs) zertifiziert. **(Made in Germany)**

Im Zuge des Energiewandels können nur **Sie profitieren, Sie setzen ein Zeichen** für Ihr Umfeld,

Augengesundheit für Ihre Mitarbeiter, **Sie steigern den Wert** Ihrer Räumlichkeiten,

Trennen Sie sich von Ihrer stromfressenden, gefährlichen Beleuchtung,
wie HQI/HQL, Neon-Röhren, Halogenstrahler, Energiesparlampen (ESL)

und wechseln auf unsere moderne, energieeffiziente LED Beleuchtung

Ledonik LED-technik, Claudia Dollinger – c.dollinger@ledonik.de –

Telefon: 08247 – 9083 – 933 Bad Wörishofen